

**МУНИЦИПАЛЬНОЕ БЮДЖЕТНОЕ ОБЩЕОБРАЗОВАТЕЛЬНОЕ
УЧРЕЖДЕНИЕ
«ОХОТНИКОВСКАЯ СРЕДНЯЯ ШКОЛА»
САКСКОГО РАЙОНА РЕСПУБЛИКИ КРЫМ**

ПРИНЯТО Педагогическим советом МБОУ «Охотниковская средняя школа» от «___» _____ 20 г. Протокол №	УТВЕРЖДАЮ Директор МБОУ «Охотниковская средняя школа» _____ Л.П.Пянкoвская «___» _____ 20 г.
---	---

**ДОПОЛНИТЕЛЬНАЯ ОБЩЕОБРАЗОВАТЕЛЬНАЯ
ОБЩЕРАЗВИВАЮЩАЯ ПРОГРАММА**

«Мир в объективе»

Направленность: техническая

Срок реализации программы : 1 год (72 часа)

Вид программы : модифицированная

Уровень: стартовый

Возраст учащихся: 7-11 лет

Составитель: Давыдченкова Инна Александровна,
педагог дополнительного образования

с. Охотниково,
2024 г.

Раздел 1. Комплекс основных характеристик программы

1. Пояснительная записка

В настоящее время основой разработки дополнительных общеобразовательных общеразвивающих программ является следующая нормативно-правовая база:

– Федеральный закон Российской Федерации от 29.12.2012 г. № 273-ФЗ «Об образовании в Российской Федерации» (в действующей редакции);

– Федеральный закон Российской Федерации от 24.07.1998 г. № 124-ФЗ «Об основных гарантиях прав ребенка в Российской Федерации» (в действующей редакции);

– Указ Президента Российской Федерации от 07.05.2018 г. № 204 «О национальных целях и стратегических задачах развития Российской Федерации на период до 2024 года»;

– Указ Президента Российской Федерации от 21.07.2020 г. № 474 «О национальных целях развития России до 2030 года»;

– Национальный проект «Образование» - ПАСПОРТ утвержден президиумом Совета при Президенте Российской Федерации по стратегическому развитию и национальным проектам (протокол от 24.12.2018 г. № 16);

– Стратегия развития воспитания в Российской Федерации на период до 2025 года, утверждена распоряжением Правительства Российской Федерации от 29.05.2015 г. № 996-р;

– Федеральный проект «Успех каждого ребенка» - ПРИЛОЖЕНИЕ к протоколу заседания проектного комитета по национальному проекту «Образование» от 07.12.2018 г. № 3;

– Распоряжение Правительства Российской Федерации от 31.03.2022 г. № 678-р «Об утверждении Концепции развития дополнительного образования детей до 2030 года»;

– Постановление Главного государственного санитарного врача Российской Федерации от 28.09.2020 г. № 28 Об утверждении санитарных правил СП 2.4.3648-20 «Санитарно-эпидемиологические требования к организациям воспитания и обучения, отдыха и оздоровления детей и молодежи»;

– Приказ Министерства просвещения Российской Федерации от 27.07.2022 г. № 629 «Об утверждении Порядка организации и осуществления образовательной деятельности по дополнительным общеобразовательным

программам;

– Приказ Минпросвещения России от 03.09.2019 г. № 467 «Об утверждении Целевой модели развития региональных систем развития дополнительного образования детей»;

– Приказ Министерства образования и науки Российской Федерации от 23.08.2017 г. № 816 «Об утверждении Порядка применения организациями, осуществляющими образовательную деятельность, электронного обучения, дистанционных образовательных технологий при реализации образовательных программ»;

– Приказ Минобрнауки России и Минпросвещения России от 05.08.2020 г. № 882/391 «Об организации и осуществлении образовательной деятельности при сетевой форме реализации образовательных программ»;

– Приказ Министерства труда и социальной защиты Российской Федерации от 22.09.2021 г. № 652н «Об утверждении профессионального стандарта «Педагог дополнительного образования детей и взрослых»;

– Об образовании в Республике Крым: закон Республики Крым от 06.07.2015 г. № 131-ЗРК/2015 (в действующей редакции);

– Распоряжение Совета министров Республики Крым от 11.08.2022 г. № 1179-р «О реализации Концепции дополнительного образования детей до 2030 года в Республике Крым»;

– Приказ Министерства образования, науки и молодежи Республики Крым от 03.09.2021 г. № 1394 «Об утверждении моделей обеспечения доступности дополнительного образования для детей Республики Крым»;

– Приказ Министерства образования, науки и молодежи Республики Крым от 09.12.2021 г. № 1948 «О методических рекомендациях «Проектирование дополнительных общеобразовательных общеразвивающих программ»;

– Методические рекомендации по проектированию дополнительных общеразвивающих программ (включая разноуровневые), разработанные Минобрнауки России совместно с ГАОУ ВО «Московский государственный педагогический университет». ФГАУ «Федеральный институт развития образования» и АНО дополнительного профессионального образования «Открытое образование», письмо от 18.11.2015 г. № 09-3242;

– Методические рекомендации по реализации адаптированных дополнительных общеобразовательных программ, способствующих социально-психологической реабилитации, профессиональному самоопределению детей с ограниченными возможностями здоровья, включая

детей-инвалидов, с учетом их особых образовательных потребностей, письмо Министерства образования и науки РФ от 29.03.2016 г. № ВК-641/09 «О направлении методических рекомендаций»;

– Письмо Министерства Просвещения Российской Федерации от 20.02.2019 г. № ТС – 551/07 «О сопровождении образования обучающихся с ОВЗ и инвалидностью»;

– Письмо Министерства Просвещения Российской Федерации от 30.12.2022 г. № АБ-3924/06 «О направлении методических рекомендаций «Создание современного инклюзивного образовательного пространства для детей с ограниченными возможностями здоровья и детей-инвалидов на базе образовательных организаций, реализующих дополнительные общеобразовательные программы в субъектах Российской Федерации»;

– Письмо Минпросвещения России от 19.03.2020 г. № ГД-39/04 «О направлении методических рекомендаций»;

– Устав муниципального бюджетного общеобразовательного учреждения «Охотниковская средняя школа»;

- Положение о дополнительных общеобразовательных общеразвивающих программах дополнительного образования детей.

Вид программы – модифицированная

Направленность программы: техническая. Программа направлена на развитие познавательных и творческих способностей детей, формирование технического мышления, привитие интереса к фотографии. Полученные навыки работы с визуальной цифровой информацией, служат основой для дальнейшего роста профессионального мастерства.

Актуальность данной программы заключается в том, что в последние годы фотография развивается всё интенсивнее, входит в каждый дом. И действительно, невозможно сегодня представить современное общество без фотографии: она широко используется в журналистике, с её помощью ведется летопись страны, города и каждой семьи. Увеличивающаяся скорость научно-технического прогресса требует от человека новых ритмов жизни, других объемов знаний, умения выходить из многочисленных сложных ситуаций, умения управлять собой. Все это по плечу лишь человеку, который находится на высоком уровне социального развития, способному принимать нестандартные решения, умеющему творчески мыслить. Начинать воспитание творческой личности следует как можно раньше. Занятия фотографией — шаг в этом направлении.

Новизна программы состоит в том, что в ней систематизированы все приёмы обучения фото ремеслу по принципу «от ремесла к творчеству», систематизация была основана на практическом опыте преподавания предмета. Кроме того, все темы корректировалась по мере изучения интересов детей, а также способности к погружению во все более сложные аспекты фототворчества.

Отличительная особенность заключается в том, что структура занятия построена таким образом, что теоретические знания учащиеся получают одновременно с практикой, что является наиболее продуктивным.

Педагогическая целесообразность программы заключается в ее построении с учетом психолого-педагогических и возрастных особенностей обучающихся. Программа создает условия для выявления, развития и поддержки талантливых обучающихся, профессиональной ориентации и самоопределения, создания и обеспечения необходимых условий для личностного развития, социализации и адаптации к жизни в обществе, формирования общей культуры.

Адресат программы.

Учащиеся в возрасте от 7 до 11 лет. Количество обучающихся в группе составляет 12-15 человек. Для обучения по программе комплектуются разновозрастные группы. В группу зачисляются и мальчики, и девочки. Программа подготовлена по принципу доступности учебного материала и соответствия его объема возрастным особенностям. Создаются условия для дифференциации и индивидуализации обучения в соответствии с творческими способностями, одаренностью, возрастом, психофизическими особенностями. Зачисление учащихся в группы обучения проходит независимо от их способностей и начального уровня знаний, умений и навыков.

Учащиеся младшего возраста (7-9 лет) отличаются внутренней уравновешенностью, постоянным стремлением к активной практической деятельности. Дети этого возраста дружелюбны, легко вступают в общение. Для них все большее значение начинают приобретать оценки их поступков не только со стороны старших, но и сверстников. Их увлекает совместная коллективная деятельность. Занятия в объединении способствуют умственному и физическому развитию младших школьников, развитию их коммуникативных качеств.

В 10-12-летнем возрасте учащиеся проявляют стремление к самостоятельности и независимости, возникает интерес к своему внутреннему миру, формируется самооценка, развиваются логическое мышление и абстрактные формы мышления. Возможности программы связаны с развитием воображения, различных форм мышления как способности проектирования образов внешнего мира и своих действий в этом мире.

Знакомство с историей фотографии, участие в мероприятиях разного уровня позволяют найти подростку достойные образы для подражания.

Объем и срок освоения программы составляет один год обучения.

Продолжительность учебного года: 36 недель.

Обучение на протяжении учебного года на одну группу предусматривает общее количество учебных часов – 72, в неделю – 2 часа.

Уровень программы – стартовый. Во время обучения по программе создаются условия для интенсивной социальной адаптации детей и направлены на повышение психологической готовности ребенка к включению в образовательную деятельность, на диагностику уровня его общих и специальных способностей, на создание комфортных условий для последующего выявления предпочтений и выбора вида деятельности в дополнительном образовании, что помогает родителям в становлении конструктивной позиции воспитания и развития ребёнка с учетом его интересов

и способностей.

Форма обучения - очная. Реализация программы возможна по договору о сетевой форме реализации Дополнительных общеобразовательных программ.

Особенности организации образовательного процесса – групповые – для всей группы при изучении общих практических и теоретических вопросов. Состав группы постоянный. В ходе реализации программы применяется дифференцированный, индивидуальный подход к каждому обучающемуся. Каждое занятие состоит из двух частей - теоретической и практической. Теоретическую часть планируется с учётом возрастных, психологических и индивидуальных особенностей обучающихся. При изучении теории используются методы рассказа, беседы, презентации (иллюстрационный материал, демонстрационные работы). Практическая часть преобладает, т.к. необходимо закрепить полученные знания, умения, навыки.

Режим занятий. Занятия проводятся 2 раза в неделю по 2 академических часа. Продолжительность часа: 45 минут. Перерыв не менее 10 минут между группами. Занятия проводятся по окончании уроков в общеобразовательных учреждениях, занятия в группах ведутся строго по расписанию, расписание занятий объединений составляется с учетом наиболее благоприятного режима труда и отдыха детей, санитарно-гигиенических норм и возрастных особенностей детей.

Занятия проводятся в течение всего года, включая осенние и весенние каникулы.

1.2 Цель и задачи программы

Цель программы: содействие развитию творческой и познавательной деятельности учащихся посредством знакомства с основами фотодела.

Задачи:

Образовательные:

- Знакомство с основными понятиями и определениями, принятыми в цифровой фотографии;
- Изучение основных приемов эффективного использования ЦФК; – Обучение основам цифровой обработки фотографий с использованием современного программного обеспечения;
- Обучение методам распечатки и хранения фотографий;
- Подготовка учащихся к выставкам и конкурсам;

Развивающие (метапредметные):

- Развитие у учащихся интеллектуальных и творческих способностей;
- Расширение кругозора;

- Развитие познавательного процесса через наблюдение за окружающим миром;
- Развитие навыка самостоятельного приобретения новых знаний;

Воспитательные (личностные):

- Воспитание любви к родному краю, Родине, позитивного отношения к окружающей среде;
- Воспитание общечеловеческих ценностей детей и подростков в атмосфере сотрудничества, доверия.

1.3. Воспитательный потенциал программы

Воспитательная работа осуществляется по следующим направлениям организации воспитания и социализации обучающихся:

- 1) Гражданско-патриотическое
- 2) Нравственное и духовное воспитание
- 3) Воспитание положительного отношения к труду и творчеству
- 4) Интеллектуальное воспитание
- 5) Здоровьесберегающее воспитание
- 6) Социокультурное и медиакультурное воспитание
- 7) Правовое воспитание и культура безопасности
- 8) Воспитание семейных ценностей
- 9) Формирование коммуникативной культуры
- 10) Экологическое воспитание

Цель: создание благоприятной среды для повышения личностного роста учащихся, их развития и самореализации.

Задачи:

- формировать гражданскую и социальную позицию личности, патриотизм и национальное самосознание учащихся;
- развивать творческий потенциал и лидерские качества учащихся;
- создавать необходимые условия для сохранения, укрепления и развития духовного, эмоционального, интеллектуального, личностного и физического здоровья учащихся.

Ожидаемые результаты:

- вовлечение большого числа учащихся в досуговую деятельность и повышение уровня сплоченности коллектива;
- улучшение психического и физического здоровья учащихся;
- сокращение детского и подросткового травматизма;

- развитие разносторонних интересов и увлечений детей.

Воспитательная работа в рамках программы направлена: воспитание чувства патриотизма и бережного отношения к русской культуре, ее традициям; уважение к высоким образцам культуры других стран и народов; развитие доброжелательности в оценке творческих работ товарищей и критическое отношение к своим работам; воспитание чувства ответственности при выполнении своей работы.

Для решения поставленных воспитательных задач и достижения цели программы учащиеся привлекаются к участию в мероприятиях города, учреждения школы и учреждения дополнительного образования: благотворительных акциях, выставках, мастер-классах.

1.4. Содержание программы

УЧЕБНЫЙ ПЛАН

№	Название раздела, темы	Количество часов			Формы аттестации/контроля
		Все го	Тео рия	Прак тик а	
1	Вводное занятие	1	1	-	Педагогическое наблюдение
2	Мир фотоискусства	3	2	1	Устный опрос
3	Устройство фотокамеры, типы, обращение	4	2	2	Устный опрос
4	Приемы съемки	2	1	1	Практическое задание
5	Режимы съемки	3	1	2	Практическое задание
6	Объективы	2	1	1	Устный опрос
7	Двойное нажатие, понятие качества изображения	3	2	1	Практическое задание
8	Выдержка и диафрагма	2	1	1	Практическое задание
9	ISO	2	1	1	Практическое задание
10	Экспозиция	1	1	-	Педагогическое наблюдение

11	Эскпозамер	2	1	1	Педагогическое наблюдение
12	Баланс белого	1	1	-	Практическое задание
13	Необходимые аксессуары	1	1	-	Устный опрос
14	Работа со вспышкой	3	1	2	Практическое задание
15	Светофильтры	1	1	-	Устный опрос
16	Анализ фотографии	1	1	-	Выступление
17	Итоговое занятие, разбор и анализ работ	2	2	-	
18	Композиция	4	2	2	Устный опрос
19	Фотонатюрморт	3	2	1	Д/з на самостоятельное выполнение
20	Макросъемка	3	1	2	Практическое задание

21	Фотопейзаж	6	3	3	Организация выставки
22	Панорама	2	1	1	Д/з на самостоятельное выполнение
23	Использование средств PHOTOSHOP	4	2	2	Практическое задание
24	Фотопортрет как жанр	1	1	-	Педагогическое наблюдение, практическое задание
25	Работа с моделью	3	1	2	Практическое задание
26	Фотография в интерьере	2	1	1	Д/з на самостоятельное выполнение
27	Детская фотография	3	1	2	Практическое задание

28	Семейная фотография	6	1	5	Д/з на самостоятельное выполнение
29	Итоговое занятие	1	1	-	Организация выставки
	Всего	72	38	34	

Содержание учебного плана

1. Вводное занятие (1ч.)

Теория: Цели и задачи работы творческого коллектива;
Техника безопасности работы с фотокамерой.

2. Мир фотоискусства (3ч.)

Теория: Возникновение и развитие фотографии;
Роль фотографии в современном мире;
Фотография, как вид изобразительного искусства.

3. Устройство фотокамеры, типы, обращение (4ч.)

Теория: Принципиальная схема;
Цифровые фотокамеры;
Аналоговые и гибридные фотокамеры.
Практика: Знакомство с фотокамерой, создание первых снимков.

4. Приемы съемки (2ч.)

Теория: Статическая и динамическая отрисовка.
Практика: Проведение фотосъемки при различных условиях освещения.

5. Режимы съемки (3ч.)

Теория: Мануальный и программный режим;
Приоритет выдержки и диафрагмы.
Практика: Съёмка цифровым и аналоговым фотоаппаратом.

6. Объективы (2ч.)

Теория: Виды, назначение и применение объективов;
Практика: Приемы работы с широкоугольными, стандартными и длиннофокусными объективами.

7. Двойное нажатие, понятие качества изображения (3ч.)

Теория: Резкость;
Формат и зоны (точки) фокусировки;
Глубина резкости.
Практика: Съёмка предмета, с применением полученных знаний.

8. Выдержка и диафрагма (2ч.)

Теория: Приоритет выдержки; Приоритет диафрагмы.
Практика: Съёмка в режиме приоритетной выдержки и приоритет диафрагмы.

9. ISO (International Organization for Standardization, ISO) (2ч.)

Теория: Указание чувствительности фотоматериала в единицах системы ISO.
Понятие чувствительности, виды.

Практика: Работа с использованием различных показателей светочувствительности матрицы.

10. Экспозиция (1ч.)

Теория: Режимы экспозиции (оценочный, центровзвешенный, точечный),

Экспонометры, экспопара;

11. Экспозамер (2ч.)

Теория: Ведение фотосъемки в различных режимах обработки экспозиции;

Практика: Замер экспозиции.

12. Баланс белого (1ч.)

Теория: Параметры методов передачи цветного изображения, определяющие соответствие цветовой гаммы изображения объекту цветовой гамме объекта съемки.

13. Необходимые аксессуары (1ч.)

Теория: Фильтры, сумки, батарейки, штатив.

14. Работа со вспышкой (3ч.)

Теория: Бортовая и внешняя вспышка.

Практика: Применение внешней вспышки;

Применение внешней вспышки с выносным шнуром.

15. Светофильтры (1ч.)

Теория: Виды, назначение.

16. Анализ фотографии (1ч.)

Теория: Основные принципы построения кадра.

17. Итоговое занятие (2ч.)

Теория: Разбор и анализ работ.

18. Композиция (4ч.)

Теория: Основные виды, правила построения композиции.

Практика: Создание натюрморта. Работа на пленере

19. Фотонатюрморт (3ч.)

Теория: Идеи и красота;

Содержание натюрморта;

Свет и цвет в натюрморте.

Практика: Весенний натюрморт.

20. Макросъемка (3ч.)

Теория: Виды макросъемки и необходимая оптика.

Практика: Съемка насекомого.

21. Фотопейзаж (6ч.)

Теория: Оптика и основные приемы;

Композиция в пейзаже;

Свет в пейзаже.

Практика: Съемка на пленэре.

22. Панорама (2ч.)

Теория: Отличие панорамы от пейзажа.

Практика: Применение специальной аппаратуры.

23. Использование средств PHOTOSHOP (4ч.)

Теория: Инструменты и компоненты; Рабочий стол.

Практика: Работа со слоями; Работа с кистями

Использование масок. Кадрирование и сохранение. Работа с плагинами и экшенами.

24. Фотопортрет как жанр (1ч.)

Теория: Виды классического портрета.

25. Работа с моделью (3ч.)

Теория: Психологические аспекты;

Виды позирования.

Практика: Работа с моделью. в различных световых схемах

26. Фотография в интерьере (2ч.)

Теория: Моделирование аутентичного пространства;

Практика: Создание и съемка интерьера в рамках заданной стилистической задачи.

27. Детская фотография (3ч.)

Теория: Основные принципы работы с детьми;

Психологические аспекты.

Практика:

28. Семейная фотография (6ч.)

Теория: Психологические аспекты;

Основные принципы работы в МСГ.

Практика: Композиционное решение 2-3 чел;

Композиционное решение 5-6 чел. Работа с семьей в интерьере

Работа с семьей на пленэре.

29. Итоговое занятие (1ч.)

Теория: Разбор и анализ работ.

1.5. Планируемые результаты

Учащиеся будут знать:

- основы фотографирования;
- основы композиции построения кадра;
- основы владения навыками и технологиями съёмки основных жанров фотографии: пейзаж, фотопортрет, натюрморт;
- основы использования средств PHOTOSHOP.

будут уметь:

- правильно держать фотоаппарат при различных съемках;

- правильно определять экспозицию;
- правильно использовать возможности фотокамеры в соответствии со своим замыслом;
- грамотно оценивать свою работу, находить её достоинства и недостатки;
- работать самостоятельно и в коллективе.

Будут сформированы морально-волевые качества и активная жизненная позиция учащихся.

Личностные результаты:

- формирование духовно-нравственных качеств, приобретение знаний о принятых в обществе нормах общения, отношения к людям, к окружающему миру;
- формирование осознанного, уважительного и доброжелательного отношения к другому человеку, его мнению, мировоззрению, культуре; готовности и способности вести диалог с другими людьми и достигать в нем взаимопонимания;
- развитие морального сознания и компетентности в решении моральных проблем на основе личностного выбора, формирование нравственных чувств и нравственного поведения, осознанного и ответственного отношения к собственным поступкам;
- формирование коммуникативной компетентности в общении и сотрудничестве со сверстниками, взрослыми в процессе образовательной, творческой деятельности.

Метапредметные результаты.

В сфере ***регулятивных универсальных учебных действий.***

Обучающийся научится: принимать и сохранять учебно-творческую задачу; учитывать выделенные в пособиях этапы работы; планировать свои

действия; адекватно воспринимать оценку учителя; различать способ и результат действия; вносить коррективы в действия на основе их оценки и учета сделанных ошибок.

Обучающийся получит возможность научиться: проявлять познавательную инициативу; самостоятельно учитывать выделенные педагогом ориентиры действия в незнакомом материале.

В сфере ***коммуникативных универсальных учебных действий.***

Обучающийся сможет: допускать существование различных точек зрения и различных вариантов выполнения поставленной творческой задачи; учитывать разные мнения; формулировать собственное мнение и позицию; договариваться, приходить к общему решению; использовать речь для регуляции своего действия.

Обучающийся получит возможность научиться: учитывать разные

мнения и обосновывать свою позицию; владеть монологической и диалогической формой речи; осуществлять взаимный контроль и оказывать партнерам в сотрудничестве необходимую взаимопомощь.

В сфере *познавательных универсальных учебных действий*.

Обучающийся научится: использовать знаки, символы, схемы для решения познавательных и творческих задач и представления их результатов; высказываться в устной форме; анализировать объекты, выделять главное; осуществлять синтез (целое из частей); проводить сравнение; устанавливать причинно-следственные связи; строить рассуждения об объекте. *Обучающийся получит возможность научиться:* строить рассуждение об объекте, его строении, свойствах и связях; проводить аналогии между изучаемым материалом и собственным опытом.

Раздел № 2 Комплекс организационно-педагогических условий

Календарный учебный график.

Начало учебного года: 1 сентября 2024

Конец учебного года: 23 мая 2024

Продолжительность учебного года (периода): 36 недель.

2.2. Условия реализации программы

Кадровое обеспечение

Для успешной реализации образовательной программы необходимы следующие условия: квалифицированное кадровое обеспечение: педагог должен иметь специальное или педагогическое образование, регулярно проходить курсы повышения квалификации. Дополнительная общеобразовательная общеразвивающая программа предназначена для учреждений дополнительного образования детей. Реализация программы возможна педагогом дополнительного образования без предъявления требований к квалификационной категории, вспомогательный персонал не требуется.

Материально-техническое обеспечение:

Занятия кружка проводятся в специально оборудованном кабинете, в котором есть: столы для работы, стулья, учебная доска, наглядные и иллюстрированные пособия, фотоаппараты, ноутбук.

Методическое обеспечение

Учебно-методические пособия.

1. Наглядные пособия (фотоработы), схемы построения предметов, фотографические календари, открытки, журналы, презентации методических пособий; демонстрационный и раздаточный материал по всем темам; 2. Инструкции по технике безопасности.

Электронные ресурсы

1. www.metod-kopilka.ru – Методическая копилка учителя информатики 2.

<http://www.klyaksa.net> – Информатика и ИКТ в школе. Компьютер на уроках.

3. <http://ru.wikipedia.org> – Википедия – свободная энциклопедия. 4. <http://www.issl.dnttm.ru> — сайт журнала «Исследовательская работа школьника».

Методы обучения:

В процессе реализации образовательной программы используются следующие методы обучения:

- перцептивные методы (передача и восприятие информации посредством органов чувств);
- словесные (рассказ, объяснение и т.п.);
- наглядные (выполнение упражнений, ориентируясь на образец, копируя предложенный образец, показ видео и мультимедийных материалов);
- иллюстративно-демонстративные;
- практические (изготовление моделей).

Групповые формы работы. Смысл данной работы состоит в том, что каждый член группы будет исполнять отведенную ему роль, от качества исполнения которой будет зависеть результат деятельности всей группы. При этом внутри группы, учащиеся будут одобрять, поддерживать члена своей команды.

Работа парами. Учащиеся получают задание под одним и тем же номером: один ученик становится исполнителем – он должен выполнять это задание, а другой – контролером – должен проконтролировать ход и правильность полученного результата. При выполнении следующего задания дети меняются ролями: кто был исполнителем, становится контролером, а контролер – исполнителем.

Использование парной формы контроля позволяет решить одну важную задачу: учащиеся, контролируя друг друга, постепенно научаются контролировать и себя, становятся более внимательными.

Рефлексия – одно из важнейших средств формирования умения учиться, помогающее творчески интерпретировать информацию.

При реализации программы в учебном процессе используются методические пособия, дидактические материалы, фото и видео материалы, технические журналы и книги, материалы на компьютерных носителях.

Программа построена с учётом принципов системности, научности, доступности и преемственности; способствует развитию коммуникативной компетенции учащихся; обеспечивает условия для реализации практической направленности, учитывает возрастную психологию учащихся.

По количеству детей, участвующих в занятии:

- **групповая** - смысл данной работы состоит в том, что каждый член группы будет исполнять отведенную ему роль, от качества исполнения которой будет зависеть результат деятельности всей группы. При этом внутри группы, учащиеся будут одобрять, поддерживать члена своей команды. Учащиеся учатся

искать информацию, сообщать ее другим, высказывать свою точку зрения, принимать чужое мнение, создавать продукт совместного труда.

По особенностям коммуникативного взаимодействия педагога и детей – совместная работа над моделью, работа над чертежами моделей, создание проблемных ситуаций, работа с моделями, проектная и исследовательская деятельность, рефлексия, обучающая игра.

По дидактической цели – вводное занятие, занятие по углублению знаний, практическое занятие, занятие по систематизации и обобщению знаний, по контролю знаний, умений, навыков, комбинированные формы занятий.

Занятия по данной программе состоят из теоретической и практической частей, причем большее количество времени занимает практическая часть.

Занятия должны отвечать следующим требованиям:

- четкая образовательная цель каждого занятия, определяемая педагогом;
- правильный подбор учебного материала с учетом содержания темы и поставленных задач;
- четкая организация и эффективное использование времени;
- использование разнообразных методов работы с учетом темы, уровня подготовки учащихся.
- В соответствии с программой обучения для детей создаются оптимальные условия обучения.

Метод проектов способствует формированию у учащихся адекватной самооценки, поднятию их имиджа в окружаемом социуме, усилению «Я сам», «Я сделаю», «Я умею».

Алгоритм учебного занятия: Ход занятия соответствует стандартной схеме. Оргмомент включает в себя не только проверку присутствия учащихся и готовности их к занятию, но и обязательный инструктаж по технике безопасности. Вступительная часть занятия должна быть быстрой и интересной, включать постановку учебной задачи и разработку технологического плана создания поделки. Учащиеся могут высказывать свои предположения относительно сложности конструкции, ее составных элементов и вариантов их крепления, что активизирует творческую активность, развивает фантазию и логическое мышление.

Основной метод проведения занятий - практическая работа - закрепление и углубление полученных теоретических знаний, формирование соответствующих навыков и умений. На занятиях по всем темам на изложение практического материала отводится 10-15 минут, остальное время - практическая работа. В течение всего занятия педагог контролирует ход выполнения задания, дает пояснения, оказывает необходимую помощь.

Теоретический материал (рассказ, беседа, объяснения) сочетается с демонстрацией наглядных пособий, действующих моделей.

Особое внимание уделяется подросткам из неблагополучных семей, проводится индивидуальная работа с ними и их родителями.

Методы воспитания:

убеждение, поощрение, стимулирование, мотивация;

Формы организации образовательного процесса:

индивидуально-групповая, групповая.

Педагогические технологии - технология индивидуализации обучения, технология группового обучения, технология коллективного взаимообучения, технология дифференцированного обучения, технология развивающего обучения, технология игровой деятельности, здоровьесберегающая технология

Основными формами работы с учащимися являются групповые занятия, а так же занятия в парах (при обучении портретной съемке).

Для повышения качества учебного процесса рекомендуется проводить занятия на природе, экскурсии, походы, в которых учащиеся будут приобретать навыки фотографирования в условиях окружающей среды.

Методическая работа педагога заключается в планировании и анализе деятельности объединения, выборе методов, форм, педагогических технологий и приемов для оптимизации процесса обучения и воспитания, разработке планов занятий, инструментария, работе над методической темой, повышением уровня профессионализма.

На занятиях используются различные **методы обучения** (теоретический, наглядный, практический) и их сочетание.

Новая тема, начинается рассказом. Например, демонстрация наглядного материала на компьютере и схемах. Во время использования практических методов обучения применяются приемы: постановки задания, планирования его выполнения, анализа итогов практической работы.

Самобытной делает программу такая форма обучения, как сотворчество ученика и педагога. Для этого используется индивидуально групповая форма занятия и форма творческой мастерской.

На начальном этапе осуществляется выполнение более простых задач. Затем осуществляется переход к следующему этапу освоения и выполнение усложнённых вариантов, выполнения поставленной задачи.

Следует поощрять творческие начинания учащихся, направляя их в нужное русло. Для этого используется форма творческой мастерской, когда, задав направление творческого процесса и показав, как использовать заданный вектор в процессе выполнения поставленной задачи.

На занятиях широко используется форма творческих занятий, которая придает смысл обучению, мотивирует обучающихся на возможность найти свое собственное правильное решение, основанное на своем персональном опыте и опыте своего коллеги, друга. Позволяют в увлекательной и простой форме пробудить интерес учащихся к изучению фотоискусства, изменить позицию ребенка от простого потребителя информационных продуктов на позицию создателя.

2.3. Формы аттестации

Формы контроля- устный опрос, самостоятельная работа, домашнее задание, практическое задание, выступление, выставка.

Результаты обучения отражаются в коллекциях фотографий, выполненных детьми, как во время занятий, так и при самостоятельной съёмке. Лучшие работы будут принимать участие в различных конкурсах.

При оценке работ детей по пройденной теме обращается внимание на полноту использования приёмов и умение видеть главное в снимаемом объекте, чтобы фотография была динамичной, передающей состояние изображенного предмета. Аккуратность выполнения и оригинальность содержания работы – необходимое требование к работе.

Входной контроль – проводится при наборе или на начальном этапе формирования коллектива, изучаются отношения ребенка к выбранной деятельности, его способности и достижения в этой области, личностные качества ребенка.

Текущий контроль – проводится в течение года, возможен на каждом занятии; определяет степень усвоения учащимися учебного материала, готовность к восприятию нового материала, выявляет учащихся, отстающих или опережающих обучение; позволяет педагогу подобрать наиболее эффективные методы и средства обучения.

Промежуточный контроль – проводится в конце полугодия, изучается динамика освоения предметного содержания ребенком, личностного развития, взаимоотношений в коллективе.

Итоговый контроль – проводится в конце обучения по программе с целью определения изменения уровня развития качеств личности каждого ребенка, его творческих способностей, определения результатов обучения, ориентирования на дальнейшее (в том числе самостоятельное) обучение.

2.4. Список литературы

Для педагога:

1. Государственный образовательный стандарт / Вестник образования. 2004 г. № 5.
2. Жексенаев А.Г. Основы работы в графическом редакторе GIMP.-Томск, 2007.
3. Залогова Л.А. Компьютерная графика. Элективный курс: Учебное пособие - М.:БИНОМ. Лаборатория знаний, 2009.
4. Залогова Л.А. Компьютерная графика. Элективный курс: Практикум - М.:БИНОМ. Лаборатория знаний, 2006.
5. Программы для общеобразовательных учреждений: Информатика. 2-11 классы/ Составитель М.Н. Бородин. – 6-е изд. - М.: БИНОМ. Лаборатория знаний, 2009.
6. Пожарская С. Фотомастер - М., 2002.
7. Сайт Федерального агентства по образованию <http://www.ed.gov.ru/obedu/noc/rub/standart/>
8. Соловьева Л.В. Компьютерные технологии для учителя. – СПб.: БХВ Петербург, 2003.

Для учащихся:

1. Лапин А. Фотография как... - М., 2004.
2. Новая история фотографии, под ред. Фризо - М., 2008.
3. Немчанинова Ю.П. Создание и редактирование графических элементов и блок-схем в среде Open Office.org(Draw)/Учебное пособие, Москва, 2008.
4. Немчанинова Ю.П. Обработка и редактирование векторной графики в Inkscape / Учебное пособие.- М., 2008.

Для родителей:

1. Бочкарева М.А. Основные направления работы учреждения дополнительного образования с семьей – Дополнительное образование и воспитание – 2003 г. №1.
2. Пархаль А.П. Ребенок – семья – педагог – звенья одной цепи - Дополнительное образование и воспитание – 2003 г. №3.

3.Приложения

3.1. Оценочные материалы

Формами подведения итогов являются участие в конкурсах и выставках, мастер-классы, открытые занятия на которых могут присутствовать родители. Учащиеся в течении года проходят:

беседа на вводном занятии, беседа по итогам полугодия и учебного года, проводится в устной форме. Оценка деятельности учащихся разделяется на два вида: оценка теоретических знаний и умений – профессиональные навыки; и оценка поведенческих навыков – умение коммуникации в группе.

Критерии оценки: качество исполнения, художественная форма, оригинальность, творческий подход, соответствие и раскрытие темы задания.

Критерии оценок результатов деятельности.

Критерии оценки результативности определяются на основании содержания образовательной программы и в соответствии с ее прогнозируемыми результатами.

Оценивание результатов:

Высокий уровень «В»– ученик самостоятельно выполнил работу в полном объеме с соблюдением необходимой последовательности, проявил фантазию, творческий подход, технически грамотно подошел к решению задачи. Наличие собственной оригинальной идеи, работа закончена и защищена.

Средний уровень «С» - в работе есть незначительные недочеты, работы выполнены по образцу соответствует общему уровню, использование готовых идей, наличие аккуратно выполненной работы, работа закончена, но не защищена.

Низкий уровень «Н»- работа выполнена под руководством преподавателя, самостоятельность обучающегося практически отсутствует, работа выполнена неряшливо, ученик безынициативен, работа сделана, но не до

конца и не защищена.

3.2. Методические материалы

Сценарий игровой программы ко дню Космонавтики

Цель: повышать интерес к российской космонавтике, стимулировать учащихся к расширению кругозора, развивать интеллектуальные и физические способности; воспитывать дух здорового соперничества и дружелюбной состязательности.

Ход игровой программы

Ведущий: Здравствуйте, дорогие ребята! Приветствуем вас на празднике посвященном Дню космонавтики! Несколько десятилетий назад почти все мальчишки и девчонки в нашей стране на вопрос: кем они хотят стать, когда вырастут, отвечали одинаково: «Космонавтом!». Наверное, и сейчас среди вас есть ребята, которые мечтают о космосе. С давних времён люди смотрели на небо и звёзды, гадали, что же это такое и где они находятся.

Первые представления людей о земле и космосе были очень примитивными. Например, люди считали, что Земля плоская и покоится на трёх гигантских слонах, важно стоящих на панцире огромной черепахи. Эта чудо-черепаха плавает в море-окияне, а весь мир накрыт хрустальным куполом со множеством сверкающих звёзд.

С тех пор прошло много лет, все ребята сейчас знают, что земля – круглая, и что она вертится вокруг звезды по имени Солнце. И что таких звёзд в галактике несметное количество, да и самих галактик тоже.

Люди всегда мечта долететь до звёзд, но это стало возможным лишь совсем недавно – в 20 веке. Основателями космонавтики являются Константин Эдуардович Циолковский и Сергей Павлович Королёв.

12 апреля наша страна отмечает День космонавтики. Это всенародный праздник.

12 апреля 1961 года впервые в мире на космическом корабле "Восток" совершил полет первый космонавт планеты. Им был наш гражданин Юрий Алексеевич Гагарин. Жители Земли всегда будут с благодарностью помнить имена людей, открывших новую сферу человеческой деятельности.

Сейчас вы станете свидетелями космического путешествия двух экипажей. И пусть это не настоящий космический полет, но ведь, возможно, наши сегодняшние "космонавты" через 10-15 лет поведут корабли к другим планетам или будут создавать эти корабли.

На протяжении всего полета за их работой будет наблюдать Центр управления полетом (жюри) и даст оценку готовности экипажей к выполнению различных заданий. Готовы?

Дорогие члены экипажей, сейчас мы с вами совершим увлекательное путешествие. Во время игры мы выясним, чья команда лучше знает историю покорения космос. Очень многое будет зависеть от вашей организованности, внимания, быстроты реакции к командам.

Вас, как и настоящих космонавтов, ждут неожиданности. Будьте готовы к ним. У нас 2 команды.

Но все-таки экипажи должны пройти последнюю проверку на

Земле. **1 конкурс «Предполетная подготовка»**

Проверим физическую подготовку.

по 1 члену экипажа крутятся 5 раз, глядя на правую вытянутую руку, затем идут вдоль прямой.

А теперь теоретическая подготовка

Вопросы задаются по очереди экипажам:

Назовите имя первого космонавта Земли? (Ю. Гагарин)

Как вы думаете, Луна — это звезда или планета? (Планета)

Как называется прибор, с помощью которого можно наблюдать за звездами? (Телескоп)

Как называется костюм космонавта? (Скафандр)

Назовите имя героини мультфильма «Тайна третьей планеты». (Алиса)

Как называется книга Носова о космических приключениях Незнайки? («Незнайка на Луне»)

Почему астронавты в космическом корабле не могут передвигаться на ногах, как по земле? (Из-за невесомости)

Летательный аппарат, на котором летали герои в сказках. (ковёр - самолёт)

Летательный аппарат, на котором летают инопланетяне. (тарелка)

Летательный аппарат на котором летала Баба - Яга. (ступа)

Сколько длился полет Гагарина? (108 минут).

Кто первым вышел в открытый космос? (Алексей Леонов).

Сколько планет в Солнечной системе? (9 планет). (Меркурий, Венера, Земля, Марс, Юпитер, Уран, Сатурн, Нептун, Плутон)

Можно ли на Луне пользоваться компасом? (Нет, так как отсутствует магнитное поле).

По какой яркой звезде можно ориентироваться на местности? (полярная)

Как называется космодром, с которого в космос поднимаются русские ракеты? Где он находится? (Байконур, Казахстан)

Какая планета в солнечной системе самая большая? (Юпитер, больше Земли в 13 раз)

Какая маленькая? (Плутон)

Назовите русских женщин-космонавтов. (Валентина Терешкова, Светлана Савицкая)

Какие животные, насекомые побывали в космосе? (мыши, крысы, тараканы, собаки, обезьяны, лягушки, пчелы и т.д.)

Как звали собак которые первыми вернулись из космоса? (Белка, Стрелка)

Кто был вторым, после Гагарина, советским космонавтом? (Герман Титов)

Может ли звезда упасть? (Нет)

Какие падающие тела мы называем «падающими звездами» (Метеориты)

Как называется наука, изучающая небесные тела? (Астрономия)

Конкурс «Космический отдых»

Закончить фразу (*1 балл*)

1. Любой космический маршрут открыт для тех, кто любит (труд).
2. Только сильных звездолет может взять с собой в (полет).
3. Очень дружно мы живем. Скучных в космос (не берем).
4. Летит жар-птица, хвостом гордится (комета).

Ведущий: Пока мы проверяли готовность, нам принесли телеграмму от настоящих космонавтов. Но оказалось, что в тексте почему-то пропущены некоторые слова.

Задание 1: восстановить текст телеграммы и вписать недостающие слова. *Текст телеграммы:* Ты, малыш, не забудь: в космонавты держишь (путь). Главным правилом у нас — выполнять любой (приказ)! Космонавтом хочешь стать — должен много-много (знать)! Любой космический маршрут открыт для тех, кто любит (труд). Только дружных звездолет может взять с собой (в полет). Скучных, хмурых и сердитых не возьмем мы на (орбиты)!

(Проведение конкурса, подведение итогов)

Ведущий: Теперь, когда вы прочитали наказ космонавтов, необходимо приготовить для путешествия к неизведанным планетам ваши космические аппараты.

Задание 2: сложить из разрозненных частей силуэт ракеты и придумать для нее название, связанное с космической темой.

(Проведение конкурса, подведение итогов)

Ведущий: Итак, экипажи сформированы, ракеты имеют свои имена, и теперь самое время выяснить, что же мы возьмем на борт наших космических

кораблей?

Игра «Что возьмем с собой в полет?»

Что возьмем с собой в полет? Межпланетный космолет? Самолет или ракету? Может, с играми дискету? Может, взять нам клей «Момент», Чтобы склеить все в момент? Компас, разные приборы? «Лего» несколько наборов? Чашку, ложку и тарелку? Тазик и большую грелку? Нелегко, скажу вам, братцы, Было в космос собираться!

Задание 3: Космо-кроссворд.

Ведущий: Молодцы! Ракеты к полёту готовы! А вы знаете, какую одежду носят космонавты?

Задание 4: "Одень космонавта"

Каждой команде дают рисунок мальчика. Задание: дорисовать скафандр: (Костюм, шлем, перчатки, ботинки, антенки на шлеме.)

Задание 5: «Космический словарь»

Ребята по очереди называют слова относящиеся к теме космоса. Выигрывает та команда, которая назвала больше слов, (спутник, ракета, скафандр, галактика, звезда, луна, созвездие и т.д.)

Задание 6: «Портрет инопланетянина»

На стене для каждой команды вывешиваются по одному большому листу бумаги. Нужно сделать коллективный портрет инопланетянина. Члены команды договариваются между собой, кто какую часть портрета будет рисовать. По команде «Марш!» участники по очереди подбегают к листу, рисуют фломастерами одну из частей тела и возвращаются обратно.

Подведение итогов. Жюри объявляет результаты, награждает победителей.

План-конспект занятия

"Устройство цифрового фотоаппарата".

Тема: Устройство цифрового фотоаппарата.

Цель. Изучить устройство (составные части) цифрового фотоаппарата Nikon d3100.

Задачи.

Образовательные: Дать представление о составных частях данной модели фотоаппарата.

Развивающие: развивать у обучающихся бережное отношение к фотоаппарату.

Воспитательные: воспитывать умение решать творческие задачи при работе в группах.

Тип занятия: комбинированный: лекция, практическая работа.

Оборудование: цифровой фотоаппарат.

Методы:

Словесные – рассказ, беседа.

Наглядные – организация наблюдения, демонстрация.

Практическая – самостоятельная работа с фотоаппаратом, разбор фотоаппарата.

Планируемые результаты: обучающиеся ознакомятся с составными частями фотоаппарата.

ПЛАН ЗАНЯТИЯ:

Инструктаж по технике безопасности.

Организационная часть.

Знакомство с новым материалом.

Разминка.

Практическая работа.

Подведение итогов. Окончание занятия.

26

Уборка помещения. Проветривание.

Инструктаж по ТБ:

1. Работу нужно начинать только с разрешения педагога. Когда педагога обращается к обучающемуся, необходимо приостановить работу. Не отвлекаться во время занятия.

2. Не пользоваться инструментами, правила обращения, с которыми не изучены.

3. Использовать инструмент только по назначению.

4. Не работать неисправными инструментами.

5. При работе держать инструмент так, как показал педагог.

6. Инструменты и оборудование храни в предназначенном для этого месте.
7. Содержать в чистоте и порядке рабочее место.

Организационный момент.

Ход занятия.

Сообщение темы и цель и задачи занятия.

Знакомство с новым материалом.

Мотивация учебной деятельности учащихся.

Педагог предлагает ответить на вопрос: из каких частей состоит фотоаппарат. Проходит обсуждение.

Педагог отделяет объектив фотоаппарата, показывает составные его части: объектив и тело фотоаппарата.

На теле имеются различные кнопки и детали фотоаппарата: диск переключения режимов(1), кнопка затвора(2), тумблер включения/выключения(3), вспышка(4), микрофон(5), крышка(6), зеркало(7), кнопка поднятия вспышки(8), кнопка отсоединения объектива(9).

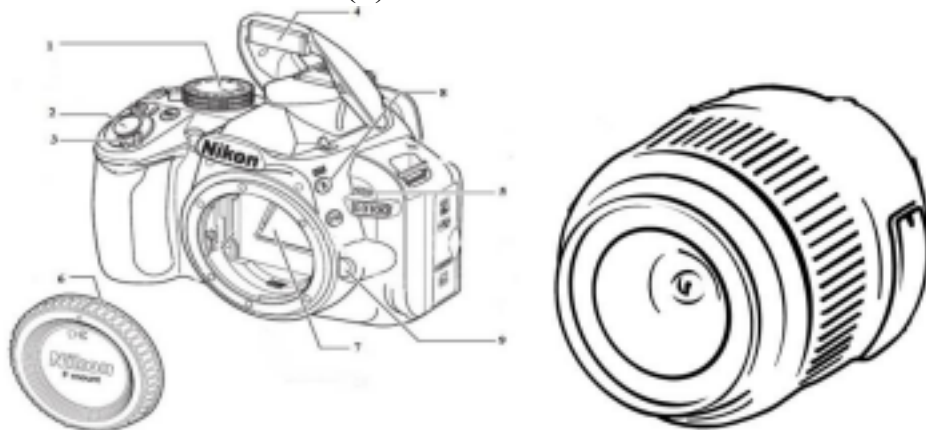

Разминка «Встать «по пальцам»»

Исходное положение: все сидят; педагог, отвернувшись, поднимает над головой несколько пальцев на одной или обеих руках и, сосчитав вслух до трех, произносит: «Замри!» и поворачивается к ученикам. В классе должно стоять ровно столько учеников, сколько было показано пальцев. Обучающиеся должны не разговаривая друг с другом, договориться кто встает, а кто остается на своем

месте. Самые сложные варианты: 1 и 10.

Если активно играют два-три ученика, то для изменения ситуации можно предложить следующее: создать команду «судей» из активных детей, которые будут наблюдать за точностью выполнения команды «Замри!», когда ведущий поворачивается к классу. Из оставшихся неактивных ребят сразу появляются активные.

Практическая работа.

Первичное усвоение новых знаний.

Каждый обучающийся самостоятельно отделяет объектив от тела фотоаппарата, изучают его составные части, кнопки, детали и обратно соединяет объектив к телу.

28

Подведение итогов занятия. Окончание занятия.

Обучающиеся отвечают на вопросы:

- Из каких частей состоит фотоаппарат?
- С какими кнопками и деталями ознакомились?
- Какая информация вам показалась самой полезной?

Занятие завершено.

Уборка помещения. Проветривание.

Уборка помещения. Проветривание.

3.3. Календарно-тематическое планирование

№	Название разделов и тем	Кол во часов	Дата проведения	
			Пла н	Факт

	Вводное занятие	2		
1.	Цели и задачи работы творческого коллектива Техника безопасности работы с фотокамерой	2		
	Мир фотоискусства	6		
2.	Возникновение и развитие фотографии	2		
3.	Роль фотографии в современном мире	2		
4.	Фотография, как вид изобразительного искусства	2		
	Устройство фотокамеры, типы, обращение	8		
5.	Принципиальная схема	2		
6.	Цифровые фотокамеры	2		
7.	Аналоговые и гибридные фотокамеры	2		
8.	Знакомство с фотокамерой, создание первых снимков.	2		
	Приемы съемки	4		
9.	Статическая и динамическая отрисовка.	2		
10.	Проведение фотосъемки при различных условиях освещения	2		
	Режимы съемки	6		
11.	Мануальный и программный режим	2		
12.	Приоритет выдержки и диафрагмы.	2		
13.	Съемка цифровым и аналоговым фотоаппаратом.	2		
	Объективы	4		
14.	Виды, назначение и применение объективов	2		
15.	Приемы работы с широкоугольными, стандартными и длиннофокусными объективами	2		

	Двойное нажатие, понятие качества изображения	6		
16.	Резкость. Глубина резкости.	2		
17.	Формат и зоны (точки) фокусировки	2		
18.	Съемка предмета, с применением полученных знаний.	2		
	Выдержка и диафрагма	4		
19.	Приоритет выдержки. Приоритет диафрагмы.	2		
20.	Съемка в режиме приоритетной выдержки и приоритет диафрагмы.	2		
	ISO(International Organization for Standardization, ISO)	4		
21.	Указание чувствительности фотоматериала в единицах системы ISO. Понятие чувствительности, виды.	2		
22.	Работа с использованием различных показателей светочувствительности матрицы	2		
	Экспозиция	2		
23.	Режимы экспозиции (оценочный, центровзвешенный, точечный), Экспонометры, экспопара	2		
	Экспомер	4		
24.	Ведение фотосъёмки в различных режимах обработки экспозиции	2		
25.	Замер экспозиции.	2		
	Баланс белого	2		
26.	Параметры методов передачи цветного изображения, определяющие соответствие цветовой гаммы изображения объекта цветовой гамме объекта съёмки.	2		
	Необходимые аксессуары	2		
27.	Фильтры, сумки, батарейки, штатив.	2		

	Работа со вспышкой	6		
28.	Бортовая и внешняя вспышка.	2		
29.	Применение внешней вспышки	2		

30

30.	Применение внешней вспышки с выносным шнуром.	2		
	Светофильтры	2		
31.	Виды, назначение. Анализ фотографии	2		
32	Анализ фотографии	2		
	Итоговое занятие, разбор и анализ работ	4		
33	Анализ работ	2		
34	Анализ работ	2		
	Композиция	8		
35.	Основные виды, композиционных решений	2		
36.	Правила построения композиции.	2		
37.	Создание натюрморта.	2		
38.	Работа на пленэре	2		
	Фотонатюрморт	6		
39.	Идеи и красота	2		
40.	Содержание натюрморта;	2		
41.	Свет и цвет в натюрморте	2		
	Макросъемка	6		
42.	Виды макросъемки.	2		
43.	Необходимая оптика и оборудование	2		

44.	Съемка насекомого.	2		
	Фотопейзаж	12		
45.	Оптика и основные приемы	2		
46.	Композиция в пейзаже	2		
47.	Свет в пейзаже.	2		
48.	Работа на пленэре	2		
49.	Работа на пленэре, закат	2		
50.	Работа на пленэре	2		
	Панорама	4		
51.	Отличие панорамы от пейзажа, способы создания паноры	2		
52.	Применение специальной аппаратуры.	2		
	Использование средств PHOTOSHOP	8		
53.	Инструменты и компоненты;	2		
54.	Рабочий стол. Работа с кистями.	2		
55.	Работа со слоями; Использование масок	2		

31

56.	Кадрирование и сохранение. Работа с плагинами и экшенами	2		
	Фотопортрет как жанр	2		
57.	Виды классического портрета	2		
	Работа с моделью	6		
58.	Психологические аспекты;	2		
59.	Виды позирования. Ошибки позирования	2		
60.	Работа с моделью в различных световых схемах	2		

	Фотография в интерьере	4		
61.	Моделирование аутентичного пространства;	2		
62.	Создание и съемка интерьера в рамках заданной стилистической задачи.	2		
	Детская фотография	6		
63.	Основные принципы работы с детьми	2		
64.	Психологические аспекты	2		
65.	Практические приемы	2		
	Семейная фотография	12		
66.	Психологические аспекты	2		
67.	Основные принципы работы в МСГ.	2		
68.	Композиционное решение на 2-3 чел	2		
69.	Композиционное решение на 5-6 чел	2		
70.	Работа с семьей в интерьере	2		
71.	Работа с семьей на пленэре	2		
	Итоговое занятие	2		
72.	Разбор и анализ работ	2		

**3.4. Лист корректировки
дополнительной общеобразовательной общеразвивающей программы**

Дата внесения изменений	На основании / в соответствии	Внесённые изменения (в каком разделе программы)	Кем внесены изменения (Ф.И.О. подпись)

3.5. План воспитательной работы

1. Организационно-методическое сопровождение, проведение и участие в муниципальных конкурсных мероприятиях

№ п/п	Название мероприятия	Дата проведения
1	Муниципальный этап научно-исследовательских проектов учащихся «Мы интеллектуалы 21 века»	декабрь
2	Муниципальный этап фотовыставки «Крым полуостров мечты»	декабрь
3	Муниципальный этап фотовыставки «Семейный альбом»	январь
4	Муниципальный этап фотовыставки «8 Марта»	март

2. Проведение тематических мероприятий, акций внутрикружкового уровня

№ п/п	Название мероприятия	Направление	Время проведения
1	Дискуссия-беседа «Дети против террора» ко Дню солидарности в борьбе с терроризмом.	Правовое направление	Сентябрь
2	Беседа «День Флага Республики Крым».	Патриотическое направление	сентябрь
3	Беседа «День учителя»	Нравственное и духовное воспитание	октябрь
4	Беседа «Россия и мы», посвященная Дню народного единства.	Гражданско-патриотическое направление	ноябрь
5	Викторина, посвященная Международному дню толерантности	Духовно нравственное направление	ноябрь

6	Беседа, посвященная Всемирному Дню борьбы против СПИДа.	Профилактическое мероприятие	декабрь
7	Беседа ко Дню Неизвестного Солдата и Дню Героев Отечества.	Гражданско-патриотическое направление	декабрь
8	Викторина «День Конституции».	Гражданско-патриотическое направление	декабрь
9	Акция «Накорми птиц»	Экологическое воспитание	декабрь
10	Беседа «Международный день памяти жертв Холокоста», «День снятия блокады города Ленинграда».	Гражданско-патриотическое направление	январь
11	Беседы «День памяти о россиянах, исполнявших служебный долг за пределами Отечества», «День защитника Отечества».	Гражданско-патриотическое направление	февраль
12	Мастер-класс «День науки»	Воспитание положительного отношения к труду и творчеству	февраль
13	Презентация «Семейные традиции»	Воспитание семейных ценностей	февраль
14	Беседа ко Дню воссоединения Крыма с Россией.	Гражданско-патриотическое направление	март
15	Мероприятие, посвященное Дню космонавтики	Гражданско-патриотическое направление	апрель

16	Беседа «День Победы советского народа в Великой Отечественной войне 1941-1945 гг.»	Гражданско-патриотическое направление	май
17	Беседа, посвященная Дню России.	Гражданско-патриотическое направление	Май-июнь

<p style="text-align: center;">Календарный учебный график Уровень _____ Год обучения _____ Группа _____</p>																																				
	1 полугодие																2 полугодие																			
Месяц	сентябрь				октябрь				ноябрь				декабрь				январь			февраль			март			апрель			май							
Кол-во учебных недель	1	2	3	4	5	6	7	8	9	10	11	12	13	14	15	16	17	18	19	20	21	22	23	24	25	26	27	28	29	30	31	32	33	34	35	36
Кол-во часов в неделю	2				2				2				2				2			2			2			2			2							
Кол-во часов в месяц (2	2	2	2	2	2	2	2	2	2	2	2	2	2	2	2	2	2	2	2	2	2	2	2	2	2	2	2	2	2	2	2	2	2	2	2
Аттестация / формы контроля экспериментальные работы	Устный опрос				Самостоятельная работа				Самостоятельная работа				Самостоятельная работа				Самостоятельная работа			Самостоятельная работа			Самостоятельная работа			Итоговый контроль										

